

商工会とやま

発行 ● 富山県商工会連合会 (責任者/石澤義文)

〒 930-0855 富山市赤江町 1-7

TEL076-441-2716 FAX076-433-8031

URL <http://www.shokoren-toyama.or.jp>

発行日 ● 平成 23 年 5 月 1 日 (毎月 1 回 1 日発行)

定 価 ● 一部 50 円 (商工会員にあつては購読料は会費に含まれています)

VOL. 431

石澤会長被災地訪問

国に無利子融資制度の創設と、早期の一時金支給を要望

石澤義文会長は、四月十一日(十二日の両日、三月十一日に発生した東日本大震災で被災した宮城、福島両県の商工会連合会と宮城県庁を訪問した。

田子福島県連会長、天野宮城県連会長より被害状況と要望について説明を受けた。また、被災地である宮城県多賀城・七ヶ

浜商工会を訪れ、被災現場を視察、安住商工会長からは「廃業や退会を希望する会員が続出している」との情報を受け、宮城県庁では「全国連として国に強く支援策を要望していくが、県としても商工会への十分な支援をお願いしたい」と対応した川端経済商工観光部長に協力を依頼した。



被災地を訪問し、天野宮城県連会長から被害状況を聞く石澤会長

全国の商工会から集めた義援金五億円のうち、宮城、福島それぞれに一億円が贈られており、また、全国連では関係省庁などに一時金支給と無利子融資制度の創設を要望している。

なお、富山県連では、宮城県連より要望のあったパソコン二十台を贈呈した。

Contents

- 2 県商工会青年部・女性部連合会通常総会
- 3 県商工労働部長に就任しての抱負、第 1 回富山県ものづくり大賞
- 4 中小企業支援ネットワーク事業、経営安定特別相談室、景況情報 1~3 月期
- 5 ジャパンブランド取り組み報告、かなざわ商談会登録事業所募集、販促ノウハウ
- 6 月刊 商工会 要約版
- 7 富山県中小企業大学校の案内
- 8 中小企業施策、富山県からのお知らせ、イベント案内

お礼

会員をはじめ関係各位の皆様より多額の義援金を頂きありがとうございます。ございました。

義援金は全国商工会連合会を通じて、被災地域の商工業者の皆様の復旧等に役立てられます。

富山県商工会連合会

会長 石澤 義文

商工春秋

東日本大震災により、首都

圏を中心に計画停電が実施されました。生活・産業が制限を受け、首都圏では電車の運行本数が削減され大混乱し、ここ富山でも、車両の消耗品が不足したことで運行が間引きされ影響を受けました。▼懸命の復旧活動や全国的な節電協力により、一時期の混乱は収束をしつつありますが、震災への対応・備えについて改めて考えさせられたところ。今回のような電力不足に対しては、我々が日常的に省エネに取り組みることによって影響を軽減させる事が出来るはず。▼無駄な電気を消す、エアコンの設定温度を控える、階段を使うなど、習慣化出来る事が直ぐに思い浮かびますが、意外と見落とされている事項も多いのかも知れません。▼商工会では事業者の省エネに対する取組を支援し、無料の省エネ診断事業を実施しています。専門家の視点から改善提案をいたしますので、是非検討されてみては。▼経費削減はもちろん、温暖化防止、大切な地球環境の保全に繋がります。

平成二十三年 青年部・女性部連合会総会

青年部会長に林氏(新)、女性部会長に夏野さん再任

富山県商工会青年部連合会(宮窪大作会長)と同女性部連合会(夏野麗子会長)の平成二十三年通常総会が四月二十八日、県下の両部員約百五十名出席のもと開催された。

本年度は任期満了に伴う役員の変更が行われ、青年部連合会長に林紀孝さん(新、南砺市)、女性部連合会長に夏野麗子さん(再、射水市)をそれぞれ選任した。

青年部連合会

IMPULSE Pride
〜誇る地域の為に〜

宮窪会長が挨拶で、平成二十一年度で開催した商工会青年部全国大会(富山大会)などの県青連事業への協力について感謝の意を述べた。

平成二十二年、商工会法施行五十周年統一事業として実施したクリーンアップ全国大会等の実施事業の報告が承認され、経営知識の更なる習得等を重点目標とした事業計画が承認された。また、議事終了後、佐田洋さん(入善町)山口尚稔さん(富山市南)高

女性部連合会

富山を全国へアピール

夏野会長が「十月には全国の女性部員を富山に招き、全国大会を開催します。富山らしい大会を目指し、部員が一致団結し、おもてなしの気持ちで運営にあ



新任された林新会長

田憲弘さん(高岡市) 本田敏さん(南砺市) に対し柳川賞の表彰授与が行われた。



再任された夏野会長

たらなければならぬ。女性部員の協力をお願いしたい」と挨拶。

平成二十三年度事業計画では、「パノラマ キトキト 富山発―素敵な仲間との出会い― 広げよう 伝えよう きらめく明日へ―」のスローガンを掲げる商工会女性部全国大会の開催などの事業計画が承認された。それぞれの総会終了後、両部の新執行部を代表して林・夏野両会長が就任挨拶を行った。この後、来賓の石澤義文県商工会連合会会長、上田順子県商工労働部次長より、「女性部全国大会を、女性部だけでなく、青年部と女性部が協力し、富山県の元気を発信して欲しい」と激励の挨拶をいただいた。



執行部の皆さん

新執行部

- 【青年部】
 - 会長 林 紀孝(南砺市)
 - 副会長 高平 公輔(立山舟橋)
 - 高見健太郎(富山市北)
 - 吉田 明博(高岡市)
 - 雄川 泰成(小矢部市)
- 【女性部】
 - 会長 夏野 麗子(射水市)
 - 副会長 細川 和子(上市町)
 - 富永すみ子(富山市南)
 - 徳永たつ子(射水市)
 - 水口 芳美(南砺市)

法人インターネットバンキングの決定版

ビジネスIB

経済的! [ビジネスIB] 利用の場合、振込手数料が窓口より105円~210円もおトクです。

機能的! [ビジネスIB] では、振込手数料差引計機能もあります。

簡単! パソコンを通じて簡単な操作でご利用いただけます。

スピーディー! 銀行に行かなくても、急な振込にも対応できます。

●お問い合わせ先 0120-896963
受付時間9:00~17:00(銀行の休業日は除きます)

北陸銀行

NAKATANI PRINTING

あなたの思い伝えたい。

Nakatani printing is a general printing company with high technology and planning ability

株式会社 なかたに印刷

〒939-2741 富山県富山市堀中町中名1554-23 TEL (076)465-2341(代) FAX (076)465-2340
URL http://www.nakatani-p.co.jp E-mail info@nakatani-p.co.jp

ISO 9001 ECA Registered ISO 9001 認証取得
ISO 14001 ECA Registered ISO14001 認証取得

富山県の高いポテンシャルで 経済困難を乗り越える



富山県商工労働部長に就任しての抱負

富山県商工労働部長 荒木 勝

このたび商工労働部長を拝命いたしました。重責に身が引き締まる思いですが、誠心誠意尽くしてまいりますのでよろしくお願ひ申し上げます。

さて、この度の東日本大震災の影響により、経済の先行きについては、生産活動の停滞や個人消費の低迷によって厳しい状況となることが懸念されるところです。

このため、県では、先日、経済変動対策緊急融資に「特別枠」を創設し、震災による経営状況悪化に対応できるよう融資条件の緩和や対象要件の追加を行っており、また、二十三年度予算において同融資の拡充、販路開拓の支援や新卒者の就職支援など様々な施策を盛り込み、中小企業の経済・雇用対策に積極的に取り組んでいるところです。

れば、この厳しい状況も乗り越えることができるものと考えております。

特に本県の中小企業は、県内企業の太宗を占め、独自のノウハウや高い技術力を通じ、固有の分野で独占的な強みを持つ企業も多数存在しています。本県産業を活性化するにはこうした中小企業の振興を図ることが大変重要です。

この四月には、県内ものづくり産業の一層の発展を目指し、新たに「ものづくり研究開発センター」を整備したところであり、中小企業の技術開発の支援にも積極的に取り組んでいきたいと考えています。

県では、今後とも「元氣とやまの創造」に向けて、本県産業の振興や雇用の確保・安定に全力を尽くしてまいりますので、日頃より地域経済の活性化に取り組んでおられる商工会の皆様方の一層のご支援、ご尽力をよろしくお願ひ申し上げます。

県商工会連合会推薦企業

第一回富山県ものづくり大賞 特別賞を受賞

三月二十九日(火) ホテルニューオータニ高岡において、第一回富山県ものづくり大賞の表彰式が行われ、県連合会が推薦した株式会社エムダイヤの「エコセパレ分離・破碎機」が、特別賞を受賞した。

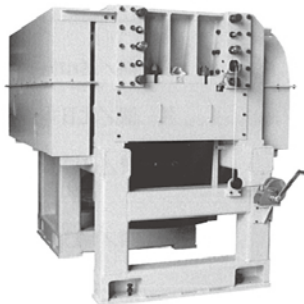

エコセパレ分離・破碎機

受賞した製品は、廃家電、廃車両部品などの産業廃棄物とされていたものを再資源としてリサイクルするため、粉碎と分離の工程を一台の装置内で行うシステムを開発。刃

の摩耗が激しい切断ではなく、独自の剥離技術を用いることで、作業工程を大幅に削減することができた。

剥離工程に特化した破碎・分離技術は非常に独創的であることや、産業廃棄物の再資源化に対する期待がますます高まることから今後も大きな市場が期待できることなどが評価され受賞した。

当連合会は、本企業に対して、金融、経営、販路等の面において他の支援機関と連携しながら支援を続けてきた。



石井知事より表彰を受ける森社長

二杉 歯科 医院

小冊子「インプラントで若返り健康になる方法」を差し上げます。

ご希望の方は、**FAX 076-468-0899** 若しくは
メールアドレス futasugi@16@yahoo.co.jp
までお名前、ご住所をお知らせください。

富山市上二杉 6 1 6
(旧大沢野町)
TEL 076-467-0051

「商工会とやま」
広告掲載企業
募集中

お気軽にどうぞ

【お問い合わせ・お申し込み先】
富山県商工会連合会
広域指導課
(TEL076-441-2716)

北陸電力

www.rikuden.co.jp

がんばる企業を応援します。

「中小企業支援ネットワーク強化事業」が、スタート!

県連合会では、本年度も中小企業者の皆様の高度・専門的な経営課題解決のため企業支援を展開する。「中小企業支援ネットワーク強化事業」として幅広い中小企業支援団体からなるネットワークを、中部経済産業局を中心に構築。支援機関の連携強化と支援能力向上を目的に、中小企業者の皆様が抱える様々な経営課題解決への支援体制の強化を図る。

家と共に企業へ同行し、現場での支援経験を通じて個々の指導能力向上を図り、支援後のフォローアップ等継続的な支援を展開する。

主な支援課題

- ① 経営革新
- ② 地域資源活用
- ③ 農商工連携
- ④ 新連携
- ⑤ 創業
- ⑥ 事業再生
- ⑦ 再チャレンジ
- ⑧ 事業承継
- ⑨ ものづくり支援
- ⑩ IT活用経営
- ⑪ 知的資産経営
- ⑫ 海外展開・国際化
- ⑬ 転業
- ⑭ その他
 - 一 企業につき最大三回まで専門家を派遣できる。支援を希望される方は最寄りの商工会までご相談下さい。厳しい経営環境が続く中、是非当事業をご活用下さい。

経営安定特別相談室

経営上の悩みを幅広くサポートします。

相談例

- ・資金調達に困っている
- ・毎月の返済が苦しい
- ・金融機関が返済条件変更に応じなくて困っている
- ・事業を再生させたい
- ・売掛金回収に困っている
- ・取引先とのトラブルで困っている

資金繰り困難などの金融

問題や取引先との法的トラブル等に弁護士・税理士・中小企業診断士等の専門家が相談に応じます。どんな相談でも早い段階での相談が解決のポイントです。経営安定相談室の相談は無料、秘密厳守です。詳しくは、最寄りの商工会または県連合会の相談窓口までお問い合わせください。

景況情報 一 三月期

中小企業の景況は前期比、サービス業以外は全ての業種で悪化

県連合会がまとめた一月～三月期の景況動向調査によると、本県商工会地区の中小企業の業況判断DI

ポイント減少の△三十三・八を予想している。

「好転」―「悪化」企業割合の差は、前回調査(十月～十二月)に比べ七・二ポイント減少し△三十一・七となった。なお、来期は二・一

業種別では製造業が十三・三ポイント減少し0・0、建設業が二・六ポイント減少し△三十四・六、小売業が十八・五ポイント減少し△六十二・九、サービス業が横這いの△二十八・九となった。

Dialectic

コスト削減に直結するサービスをご提供致します。

株式会社 ダイアレクティック

富山県富山市上袋221-1
TEL076(493)7201/FAX076(491)6473

ふれあいクラブ

- 信用金庫で年金振込の手続きをすると会員になります。
- ふれあいクラブの加盟店で会員カードを提示すると割引サービスが受けられます。

Face to Face

この街と生きていく

SHINKIN 信用金庫

年金はやっぱり富山、高岡、新湊、にわか、水尻伏木、砺波、石動の各信用金庫で!!

看板全般/ネオンサイン/店舗 設計・施工

建設業知事許可(般) 第5159号
富山県屋外広告業登録 第184号
富山市屋外広告業登録 第6164号

株式会社 **Ebisudo** **エビスドコーポレーション**

- 五福スタジオ 〒930-0883 富山市五福新町5768
TEL (076) 432-0359 FAX (076) 433-7764
E-mail:ebisudo@ymall.plala.or.jp
- 山室事務所 〒939-8022 富山市山室荒屋514
TEL (076) 493-2787
- 針原スタジオ 〒931-8431 富山市針原中町181-2

宇奈月町商工会

ジャパンブランド戦略策定に取り組み

海外展開への課題が浮き彫り

多くのレポートがアジア富裕層市場の可能性を提唱しており、その可能性を感じ事業に挑戦した訳ですが、視察研修等で市場に対する理解が不足していたことを痛感した。

この事業では、黒部の名水を、中国を中心としたアジアでブランド育成し、その結果宇奈月への来訪者を増加させることであつた。

最初の誤解は、あたかも富裕層が群れをなしているような印象でいたが、裕福になれたのは個々の強烈な個性があつたからだと理解した時、アプローチの考え方が変わった。まず一〇〇%満足し他の成功者にも自慢したくなるものが口コミで普及すると言ふこと。

二つ目は、評価基準。富裕層のみならずアジア市場は、ヨーロッパでの評価をトレースしてると言ふこと。ヨーロッパで評価の高いものが売れる。e社の水はヨーロッパでの評価に加え有名女優を使ったPRで、他

の水の十倍の価格でも飛ぶように売れているが、黒部の名水も同じ戦略が取れるか。少なくとも製品説明に英語も付け欧州市場を意識していると思わせることが必要であらう。

以上の知見を得て立案した戦略は、以下のようなものです。名水から連想される「瑞々しさ、美肌、鮮度」を全ての名水ブランドに当てはめた上で。

一、黒部名水に係る商品と体験型商品で宇奈月に来たアジア等海外客に一〇〇%の満足を経験させる。

二、満足を物語として製品説明に活かし、富裕層を含め口コミしやすくする。

三、口コミ需要を受け止める通信販売環境を整える。

黒部ブランドと言えば、「鮮度と美肌の製品群」のような市場イメージを確立する取り組みを長期にわたり行う必要があり、そのための拠点が重要であると結論付けた。

販路拡大 効果的な商談
かなざわ商談会登録事業所募集

かなざわ商談会とは、富山・石川・福井の商工会・商工会議所が連携して行う完全事前予約型の商談会で、エントリー(登録)していただければ、他のエントリー企業との商談のチャンスが提供されます。

業種や業態、規模などに関わらず、北陸三県いずれかの各商工会、商工会議所の会員であれば参加できます。

開催日●8月3日(水)~5日(金)
参加申込受付●4月11日(月)~6月3日(金)
商談会場●石川県地場産業振興センター新館1階
コンベンションホール
料 金●無料

申込は、金沢商工会議所中小企業相談所
専門指導課 Tel076-263-1157

今日から活用 販促カレンダーを作成しよう

売上を伸ばしたい！
売上を増大させる為、様々な販促ツールを活用し展開しているものの、なかなか結果に結び付かないと悩んでいる企業は少なくない。

『販促』と一言でいっても、手法は多種多様である。効果的に販促を行うには、販促のコンセプトを明確にし、計画的に実施することが重要である。

これらのポイントを押さえたいツールとして、『販促カレンダー』が利用できる。販促カレンダーとは、季節性や売り方等の項目を盛り込んだ、販促活動の年間計画表のことである。

◆販促カレンダーのメリット

- ①目的が明確になる。
- ②効果測定を行える。
- ③複数の販促策の組み合わせにより、相乗効果を促すことができる。
- ④タイミングを外さない。

販促カレンダーを作成したことがないという方はこの機会にぜひ取組んでみてはどうだろうか。

地域に信頼され、ともに歩む信用保証協会

経営の安定化に	→	経営安定関連保証
個人創業・新会社設立に	→	(創業等)関連保証
新たな資金調達に	→	(中小企業)特定社債保証
事業の再生に取り組む方に	→	(流動資産)担保融資保証
		(事業再生)円滑化関連保証

■富山県信用保証協会■

本 所 富山市総曲輪2丁目1番3号(富山商工会議所ビル4・5階)
TEL (076) 423-3171

高岡相談室 高岡市丸の内1番40号(高岡商工ビル8階)
開設日 火曜日、木曜日(9:00~17:00)
TEL (0766) 21-6820

URL <http://www.cgc-toyama.or.jp/>

企業の繁栄に 特別増強運動展開中！

商工貯蓄共済制度

ひとつの掛金で3つの備え

貯蓄 + 融資 + 生命保障

●お申し込み・お問い合わせは地元の商工会へ●

このページは全国商工会連合会が毎月発行する、地域を結ぶ総合情報誌「月刊「商工会」」に記載されている記事を抜粋しました。

対談 商工会に期待する

対談者 高原中小企業庁長 官・石澤全国連会長

全国連は、昨年十一月に全国大会において、中小・小規模企業の資金繰りに万全を期すよう要望の声を強く上げた。高原長官は、中小企業対策の根幹をなす資金繰り支援に万全を期すことが不可欠、また、意欲ある地域を応援する事業も用意しているが、国の施策を広く隅々まで普及するには行政の力のみでは限界があり、石澤会長が力を入れていて巡回訪問に期待を込めた。

輝け商工会

今回、取り上げられた赤村商工会は、職員全員が女性であり、女性パワーで村名にちなんだ赤ブランド商品の開発に取り組んでいる。

全国展開事業に取り組みながら、トマトを素材に「とまとわいん」「トマト酢」等を開発した。

今後は、商工会の会員などの有志に出資を募り会社設立する予定である。

農商工連携最前線

全国連寺田専務理事は、福岡県杵岐市を訪問し、幻のミツバチを使った農商工連携に取り組んでいるグループ取材した。杵岐市は人口3万人ぎりぎりの状況で、おもな産業は農業と漁業、観光業。

グループのメンバーは全国各地では西洋ミツバチを利用した事例が多いのに対して、あえて日本ミツバチを選択することが、全国的にも話題性があると考え、勉強会を通して生態について研究。農事組合法人を設立し、ファンド事業の採択を受け、蜂蜜を素材とした数々の商品を開発した。

ニッポンのものづくり百景

埼玉県にある田島軽金属(田島正明社長)は、大型アルミ鋳物で、国内トップの技術を誇る。

これまでアルミ鋳物では困難だった鋳物巣を極小化した鋳物製造技術を開発した。

優れた技術を有していて何もかもが順調に見えるが、取引先が四件倒産したことで窮地に陥った時もあった。

同社は、自社の高い技術を生かして海外に市場を求め、昨年の十二月には韓国企業と業務提携を行っている。

地方の新たないぶき

一橋大学の関満博名誉教授は、バブル経済崩壊以降、日本では新規創業、起業が著しく少なくなっている中、唯一起業が活発である「農村女性起業」に注目した。

大分県佐伯市(旧本匠村)には、地域に希望と勇気を与える「愛の里工房」と「なのはな」という起業グループがある。

両グループとも、「食」の安心、安全が問われている現在、地域の素材を大切に活用し、伝統の食文化に光をあて、地域に希望と勇気を与えている。

「加工特産品」開発のつぼ

加工特産品をつくらう、あるいは加工特産品ビジネスに取り組みようと思った時、いくつかの壁にぶち当たる。

まずは、食品製造の経験がある場合とない場合では違うが、一体、何を作れば売れるのか、商品アイデアが浮かばないと堂々巡りが始まる。

次にどうやって製造したらよいだろうかと言うこと。それには、食品加工技術を習得する必

要がある。

以上の問題を解決したらいいよ製造であるが、気になるのが、原料の調達。年間を通じて一定の品質の原料が必要となる。それをどこから調達するか大きなポイント。

商品を裸で売るわけにはいかないことから、品質を保つ包装資材を用意する。それが素敵であれば売上にも直結する。

その他にも注意する点がいくつかあるが、案外、農家のお母さんグループに学ぶ点が多い。いろいろと課題はあるが、加工特産品開発には一定の手法があり、それさえ習得すればそんなに難しくないようである。



商工会五十年史を発売しました。

立山黒部アルペンルート

立山アルペン倶楽部 会員募集中!

入会金:2,000円(税込) 有効期間:入会年を含む3シーズン(11月30日まで) 運賃割引、ご宿泊やレストラン・売店での割引など特典つき!

【お申込み・お問い合わせ】立山黒部貫光(株)運輸業務部内「立山アルペン倶楽部」事務局 TEL 076-441-3000 <http://www.alpen-route.co.jp/>



平成23年度 富山県中小企業大学校

●長期コース マネジメント能力開発研修カリキュラム

会場 富山県中小企業センター・いこいの村磯波風 (宿泊研修)

	期 日	研 修 科 目		期 日	研 修 科 目
管 理 能 力	7月5日(火)	開講式・オリエンテーション	経営 基本 管理	9月6日(火)	マネジメントゲーム ～模擬経営体験～
		自己紹介、説得力の向上と コミュニケーションのとり方		7日(水)	(宿泊研修) <電卓持参>
	6日(水)	変革期に求められるリーダーの考え方・役割	財務 管理	27日(火)	財務分析の手法とその活用法 (財務管理の基礎)
	7日(木)	部下の指導・育成のすすめ方		28日(水)	～ケーススタディ～ <電卓持参>
	12日(火)	問題発見と解決法 交流会 (宿泊研修)	販 売 管 理	10月4日(火)	新時代のマーケティングと販売管理 経営戦略の立て方と顧客満足経営
13日(水)	現状分析と課題設定 ～自己目標設定と行動計画の策定～	5日(水)		<電卓持参>	
経 営 基 本 管 理	26日(火)	特許とブランドとは ～生き生き経営と知的所有権～	財務 管理	25日(火)	経営把握のための計数管理 利益計画・資金計画・原価管理
	27日(水)	知っておきたい税務知識あれこれ		26日(水)	・設備投資計画の立て方 <電卓持参>
		環境に調和した企業経営について	総 合 研 修	11月1日(火)	経営戦略計画の策定 ～ケーススタディ～
	省エネルギー対策の実例紹介	2日(水)			
	8月18日(木)	これだけは知っておきたい法律知識 ～契約、手形、小切手、債権、債務、担保～		17日(木)	経営実態・自社経営分析 ～ケーススタディ～
19日(金)	変貌する環境とリスクマネジメント ～リスクを見直して強い社内体制づくり～	18日(金)	(宿泊研修) <電卓持参>		
労 務 管 理	8月25日(木)	日本型成果主義賃金・人事評価の確立をめざして 目標達成のマネジメントと人材マネジメント	24日(木)	研修成果と行動プラン策定、まとめ ～創造性を生かした企画・提案書のまとめ方～	
	26日(金)		24日(木)	修了式・懇談会	

※日程、内容等については、講師等の都合により変更する場合がありますので、あらかじめご了承ください。

●短期コース 研修カリキュラム

会場 富山県中小企業センター・富山県高岡文化ホール (営業力強化コースのみ)

<p><コース名及び研修テーマ> リーダー養成コース① /////////////// リーダーシップとコミュニケーション <日程> 6月16日・17日・28日・29日 (4日間) <主な内容> 1. 変化する時代のリーダーシップ 2. チームワークとリーダーシップ 3. 効果的な部下育成 4. 問題解決と目標管理 5. 効果的な職場のコミュニケーション 6. 表現力の向上を目指して 7. 顧客満足とクレーム対応 8. 時代の変化に対応できるリーダーとして</p>	<p><コース名及び研修テーマ> リーダー養成コース② A /////////////// 女性リーダーのためのビジネスマナー講座 <日程> 6月7日・8日 (2日間) <主な内容> いまさら聞けないビジネスマナー ①印象 第一印象を決める三大要素 (笑顔 品格 挨拶) ②言語表現 正しい・間違った敬語 褒め言葉 ③電話対応 基本チェック、取り次ぎ ④来客対応 席次のルールと応用 ⑤その他のマナー</p>	<p><コース名及び研修テーマ> リーダー養成コース② B /////////////// 女性リーダーのためのステップアップ講座 <日程> 6月21日・22日 (2日間) <主な内容> 1. 期待される女性リーダーの役割 2. 職場におけるコミュニケーション 3. 相手に合わせたコミュニケーション 4. チームメンバー指導育成のための リーダーシップ</p>
<p><コース名及び研修テーマ> 営業力強化コース① /////////////// パワフルな営業チームのつくり方 <日程> 7月21日・22日 8月4日・5日 (4日間) <主な内容> 1. 激変する熾烈な販売競争で成果を上げられる営業管理者とは 2. チームと部下の営業パワーを最大化させるセールスマネジメントの徹底 3. パワフルな営業チームを作る現場指導力の発揮と効果的な現場管理の進め方 4. やる気を引き出すコミュニケーション力の強化と燃えるチームづくり 5. チームと部下の営業力をアップさせるセールスコーチングスキルの習得と活用 6. 営業チーム・営業担当者の目標を達成させるリーダーシップ 7. 変革できる営業管理者になる</p>	<p><コース名及び研修テーマ> 人材育成・労務管理コース /////////////// 成果主義時代の人材マネジメントと組織活性化 <日程> 8月25日・26日 (2日間) * マネジメント能力開発コースと合同研修 <主な内容> 1. 日本型成果主義賃金・人事評価制度の確立をめざして ・能力・成果主義賃金の設計と運用 ・人事評価システムとコンピテンシーなど 2. 目標達成の人材マネジメントと組織活性化 ・目標達成のためのやる気の創出と組織活性化 ・OJTの進め方と自己変革目標達成計画の作成・実行 など</p>	<p>* ●生産性向上コース① (9月) ●営業力強化コース② (10月) ●高収益追及のための財務分析コース(10月)の3コースについては7月に、 ●生産性向上コース② (2月) ●中小企業の経営戦略コース (2月)の2コースについては11月に、それぞれあらためて詳細をお知らせします。</p> <p><お問い合わせ先> 富山県商工会連合会 広域指導課 住所 / 富山市赤江町1番7号 TEL / 076(441)2716 FAX / 076(433)8031 URL / http://www.shokoren-toyama.or.jp/daigaku/</p>

とやま新事業創造基金 農商工連携・地域資源ファンドによる支援制度の紹介

「5月15日を中心とした田植えの実施」にご協力を
高品質で美味しい富山米を消費者に届けよう!!

農商工連携ファンド	地域資源ファンド
中小企業者と農林漁業者とが連携して行う新商品・新サービス開発事業や販路開拓事業に対して、助成します。	富山ならではの地域資源を活用した新商品開発等に取組む中小企業者へ資金面で支援します。
対象者	
①創業を行う者又は経営の革新を行う中小企業者と農林漁業者との連携体 ②自ら事業を行うNPO等の中小企業者以外の者と農林漁業者との連携体	富山県内に本社を持つ中小企業者
助成金額等	
助成率 1/2 上限額 600万円 助成期間 最長3年	助成率 1/2 上限額 600万円 助成期間 最長3年

問合せ先
 (財)富山県新世紀産業機構 TEL 076-444-5605 富山県商工会連合会 TEL 076-441-2716
 富山県 経営支援課 TEL 076-444-3249 県下商工会

【富山県からのお知らせ】

買い物弱者支援施策の紹介及び募集

買い物弱者支援にむけた取組みを実施しています!

<募集>

●買い物サービス支援モデル事業

買い物困難地域での買い物弱者の生活利便性を向上させる事業に対して補助します。

補助内容 対象経費の1/3以内(上限50万円)

募集期間 5月20日(金)まで

※詳細については、商業まちづくり課へお問い合わせください。

例えば…

- ・商店の無くなった集落周辺で行うミニスーパー事業
- ・NPO等が御用聞きを行い、商店街の商品を配達する宅配事業
- ・農業者等が小売事業者と協力して取り組む移動販売事業
- ・スーパーが交通事業者と協力して運行する買い物支援バス事業 など

問合せ先 ■ 県商業まちづくり課 (TEL:076-444-3253)

新規

企業の教育訓練を支援します!!

熟練技能者出前講座事業のご案内

人材育成に意欲のある企業が自ら企画・立案した一定レベル以上の教育訓練(社員のスキルアップや生産技術向上)に対して支援します。

(1)対象企業

自ら教育訓練を企画・立案する県内のものづくり系企業(10社程度)
 (例 機械・金属、プラスチック、電気・電子等の製造業種)

(2)支援の内容

教育訓練に係る講師(社外)について、県が斡旋等を行い、その講師に係る費用を県が助成します。(次の標準的な訓練で、講師1時間当たり2,700円、1社当たり10万円が上限額)

(3)本事業での標準的な教育訓練

- 期 間：4日間程度(1日あたり8時間程度)
- 場 所：当該企業内
- 人 数：5名程度(1教育訓練あたり)
- カリキュラム：企業が自主的に作成
 (教育訓練のレベルは、機器の操作法等の基礎的な内容より上のレベルとする。)

※上記の標準的な教育訓練に準拠するのではなく、各企業で自由にカリキュラムを設定することができます。詳細は、県職業能力開発課(人材育成係)にご相談願います。

申込・問い合わせ先

〒930-8501 富山市新総曲輪1-7
 富山県商工労働部 職業能力開発課 人材育成係
 TEL:076-444-3259 FAX:076-444-4406

各地の



6月

イベント名	開催日	お問合せ先
ふれあい青空市「やまだの案山子」	6月 土曜・日曜	ふれあい青空市「やまだの案山子」運営委員会 076-457-2333
庄川観光祭	6/4(土)~5(日)	庄川観光祭実行委員会 0763-82-1901
津沢夜高あんどん祭	6/3(金)~4(土)	小矢部市商工会津沢支所 0766-61-2356
菅沼合掌集落ライトアップ	6/4(土)	五箇山観光総合案内所 0763-66-2468
なりひら風の市	6/11(土)	なりひら風の市実行委員会 076-455-3181
風の盆ステージ	6/11(土)・25(土)	越中八尾観光協会 076-454-5138
第51回薬師岳夏山開き登頂会	6/11(土)~12(日)	大山観光協会 076-481-1900
だまし川のほたるとかっぱ村祭り	6/12(日)	道の駅 福光 0763-52-4100
市姫さんど	6/19(日)	上市町商工会 076-472-0716
仁歩ほたる祭り	6/25(土)	ほたるの館 076-458-9111